

HÄNDETROCKNER AIR-WOLF E 404

SERIE E

AIR-WOLF GmbH
Waschraum- und Hygienetechnik
Unterhacher Strasse 75
D-81737 München

Telefon +49 (89) 420790-10
Telefax +49 (89) 420790-70
air-wolf@air-wolf.de
www.air-wolf.de

Ein Unternehmen der
Wolf-Gruppe

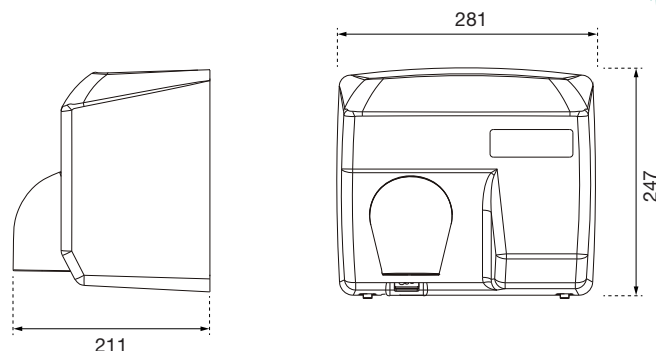
AIR-WOLF**TECHNISCHE DATEN**

Effektive Luftleistung	96 l/s
Luftgeschwindigkeit	101 km/h
Lufttemperatur	53°C (100 mm nach Luftauslass, bei 20°C Raumtemperatur)
Leistung Motor	200 W
Leistung Heizelement	2.000 W
Gesamtleistung	2.200 bis 2.400 Watt
Stromstärke	9,2 bis 10,0 Ampère
Spannung	220 bis 240 V
Frequenz	50 oder 60 Hz
Betriebsgeräusch	70 dB
Motorumdrehungen pro Minute	5.500
Motortyp	Universalmotor
Grundplatte	Aluminium
Sensoreinstellung	170 ± 20 mm nach Luftauslass (einstellbar)
Schutzklasse	Schutzklasse I
IP-Schutzart	IP 23
Motorsicherung	Thermosicherung
Heizelementsicherung	Thermisch doppelt gesichert

AUSSCHREIBUNGSTEXT

Warmluft-Händetrockner E 225, besonders für unbeaufsichtigte, öffentlich zugängliche Waschräume, extrem robust, leistungsstark und vandalismusgefährdeten Bereichen: Flughäfen, Stadien, Veranstaltungshallen, Gastronomie, Schulen, Universitäten, Diskotheken, Kommunalbauten, Ladengeschäfte, Kanzleien, Büros, Theater, Kinos, Hotels, Wellness etc.

Warmluft-Händetrockner E 225, besonders für unbeaufsichtigte, öffentlich zugängliche Waschräume, extrem robust, leistungsstark und vandalismusgefährdeten Bereichen: Flughäfen, Stadien, Veranstaltungshallen, Gastronomie, Schulen, Universitäten, Diskotheken, Kommunalbauten, Ladengeschäfte, Kanzleien, Büros, Theater, Kinos, Hotels, Wellness etc.

quenz 50 oder 60 Hertz, Betriebsgeräusch 70 Dezibel, Motorumdrehungen 5.500 Umdrehungen pro Minute, Motortyp Universalmotor, Schutzklasse I, Schutzart IP 23, Befestigung mit 4-Punkt-Verschraubung, Stromanschluss verdeckt an Unterputzdose, Gewicht 7,0 Kilogramm, Diebstahlsicherung durch Spezialgehäuseschrauben, Prüfzeichen CE, GS, EMV, LVD, RoHS, UL, für Aufputzmontage

ABMESSUNGEN

H x B x T 247 x 281 x 211 mm
Gewicht 7,2 kg

EINSATZGEBIETE:

Universell einsetzbar, auch in öffentlichen, stark frequentierten und vandalismusgefährdeten Bereichen: Flughäfen, Stadien, Veranstaltungshallen, Gastronomie, Schulen, Universitäten, Diskotheken, Kommunalbauten, Ladengeschäfte, Kanzleien, Büros, Theater, Kinos, Hotels, Wellness etc.

MONTAGETIPP

Empfohlene Montagehöhen für AIR-WOLF Händetrockner der Serie E von Boden bis Geräteunterkante:

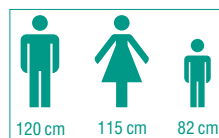
**ALTERNATIVE OBERFLÄCHENAUSFÜHRUNG**

AIR-WOLF Händetrockner E 225, Stahl weiß emailiert, Art. 10-225
AIR-WOLF Händetrockner E 405, Stahl gebürstet und transparent beschichtet, Art. 10-405



Art. 10-225



Art. 10-405